

Rája

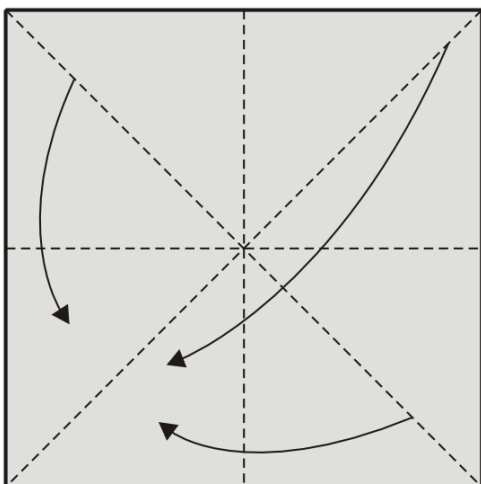

1. A két szemközti csúcsot hajtsuk középre, közben a felső csúcsot hajtsuk le.

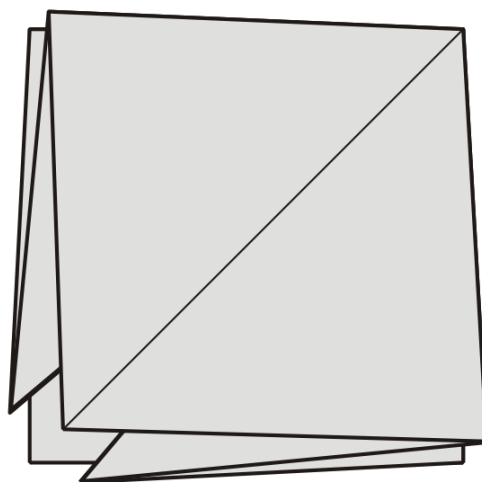

2. Lapítsuk le a figurát.

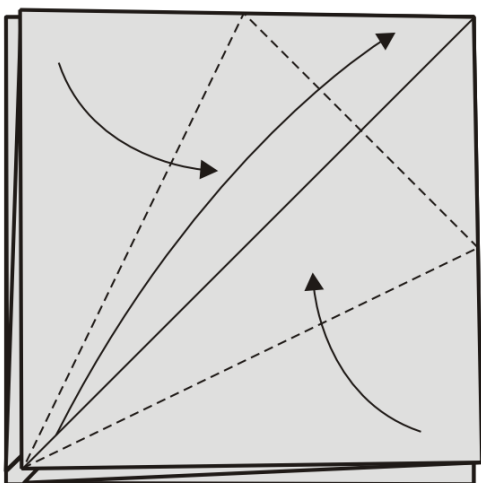

3. A jelzések mentén képezzünk új csúcsot. A felső szaggatott vonal mentén a csúcsot hajtsuk fel, közben az oldalait hajtsuk középre.

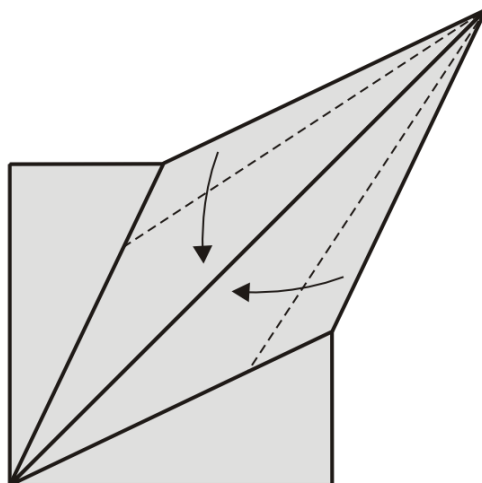

4. A csúcs oldalait hajtsuk középre.

Rája

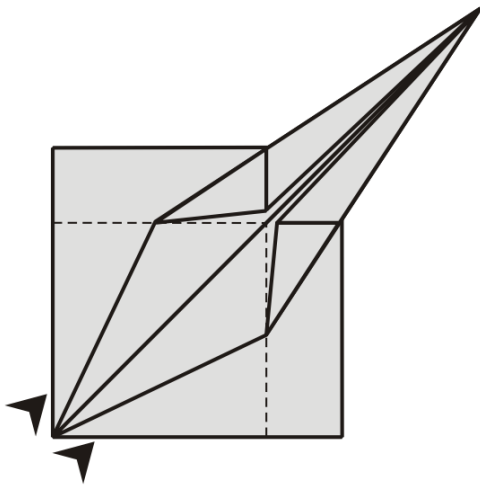

5. A jelzésknél a két alsó csúcsot horpasszuk ki.

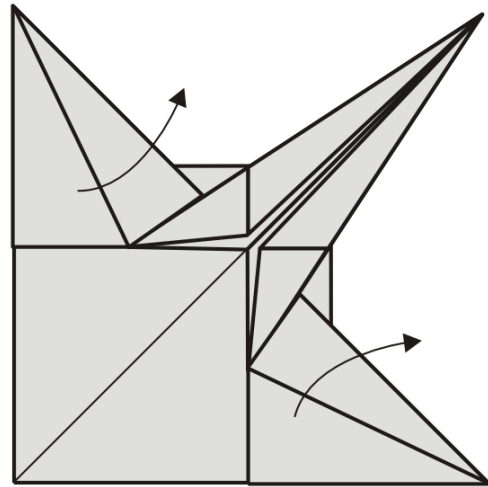

6. A csúcsok felső lapjait hajtsuk fel.

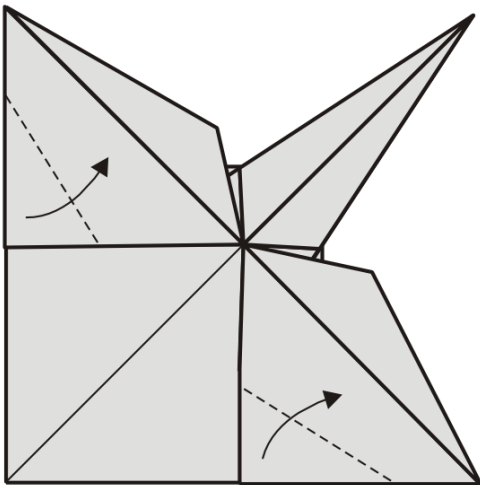

7. A csúcsok alsó részeit a jelzésknél hajtsuk fel.

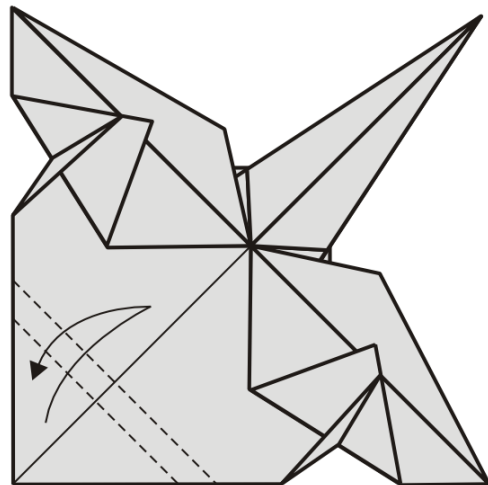

8. Az alsó sarkot a jelzésknél hajtsuk fel, majd le.

Rája

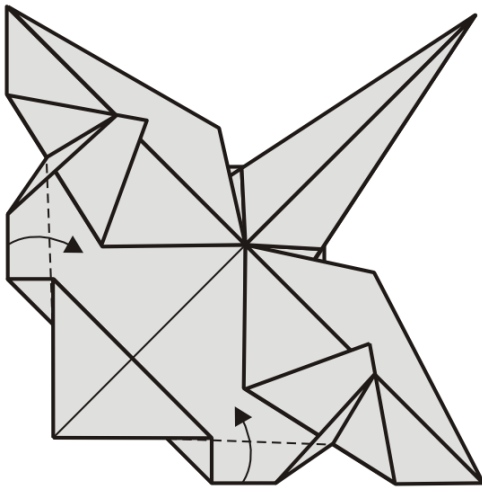

9. Az oldalsó lapokat hajtsuk be.

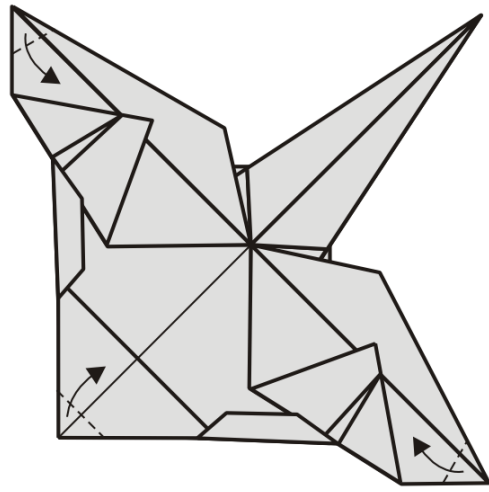

10. A csúcsokat hajtsuk be.

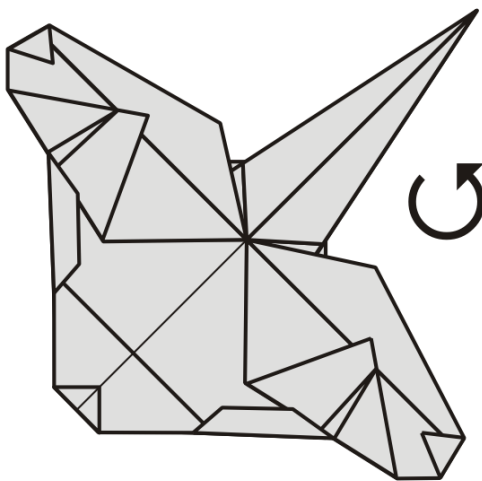

11. A figurát fordítsuk meg.

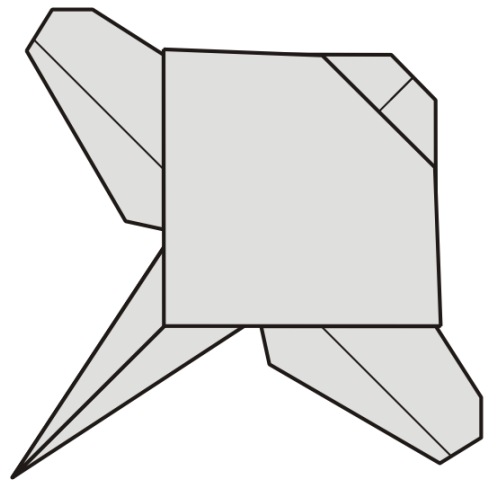

12. Kész a rája.