

## Szöcske

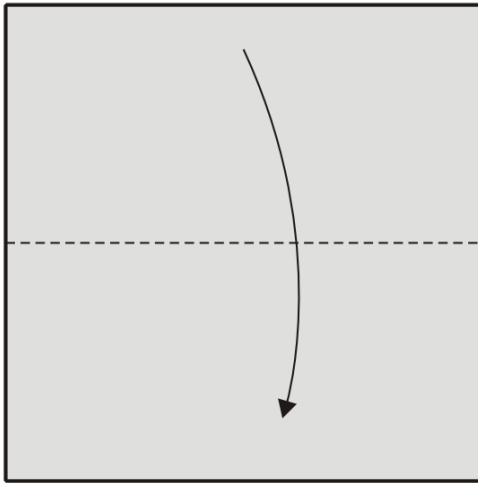

1. A négyzetet hajtsuk félbe.

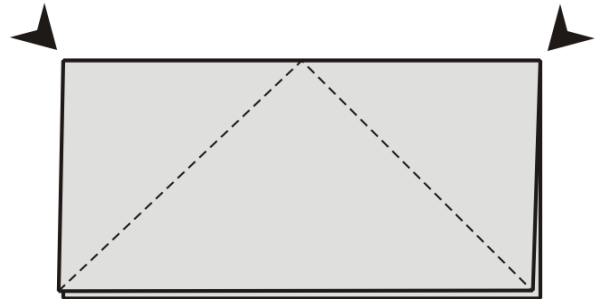

2. A sarkokat horpasszuk be.

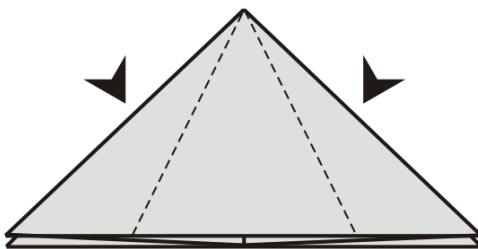

3. A csúcsokat horpasszuk le.

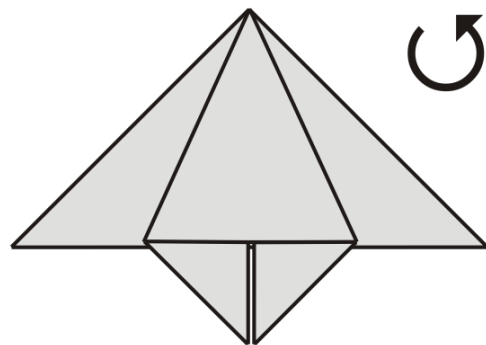

4. Fordítsuk meg a figurát, majd a másik oldalon is végezzük el a csúcsképzést.

## Szöcske

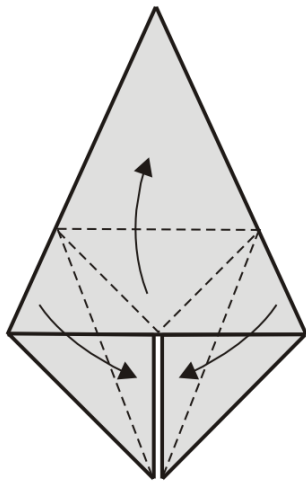

5. A jelzéseknél képezzünk új csúcsot.

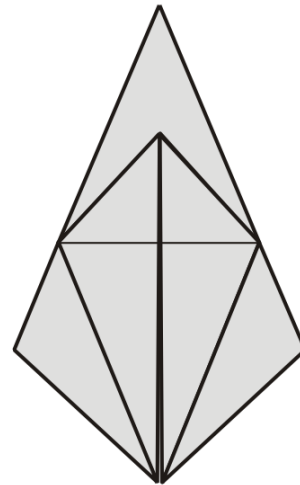

6. A csúcsképzést a többi három csúcson is végezzük el.

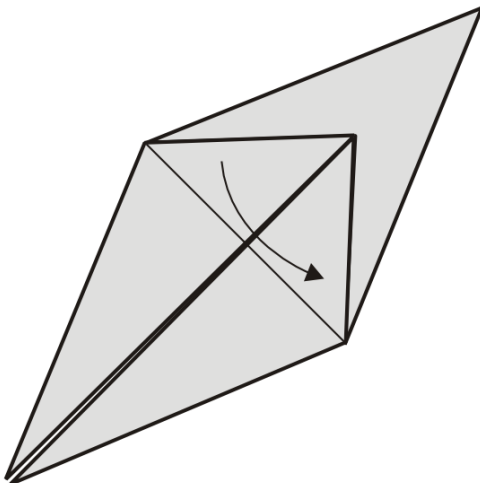

7. Lapozzuk jobbra egyet.

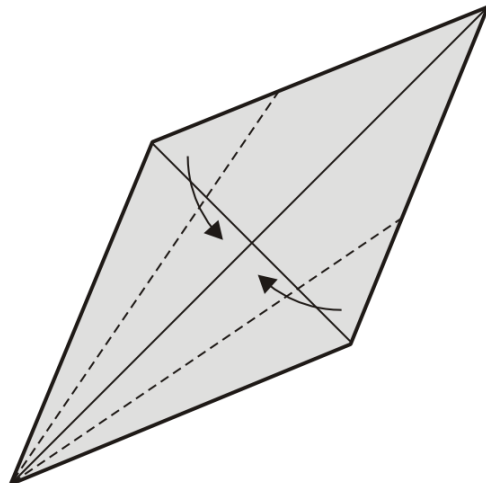

8. A csúcs oldalait hajtsuk középre.

## Szöcske

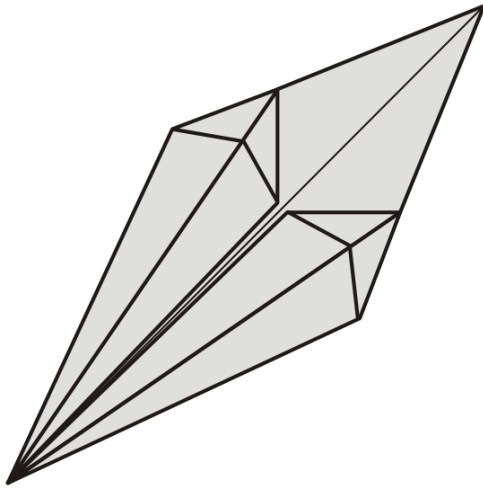

9. A középre hajtás műveletét a többi három csúcson is végezzük el.

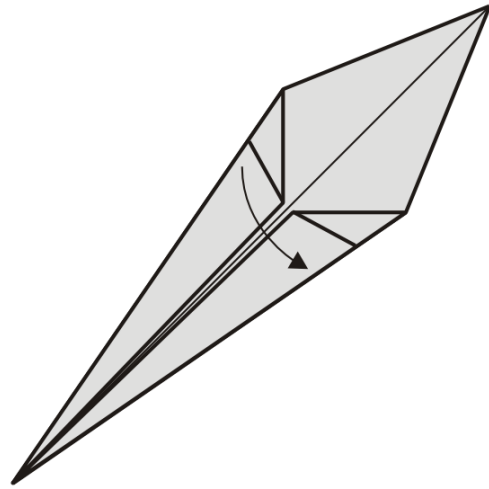

10. Lapozzunk jobbra egyet.

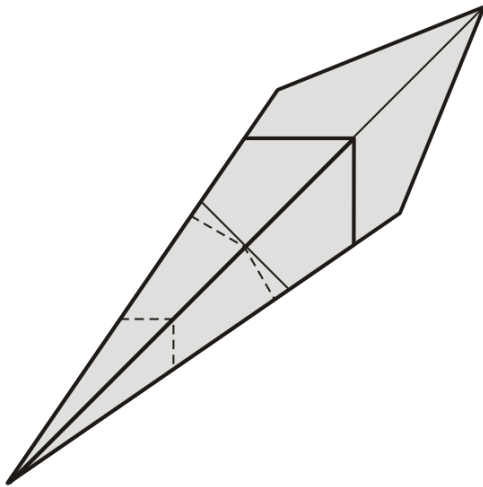

11. A csúcsokat a felső jelzésknél horpasszuk fel, az alsóknál horpasszuk le.

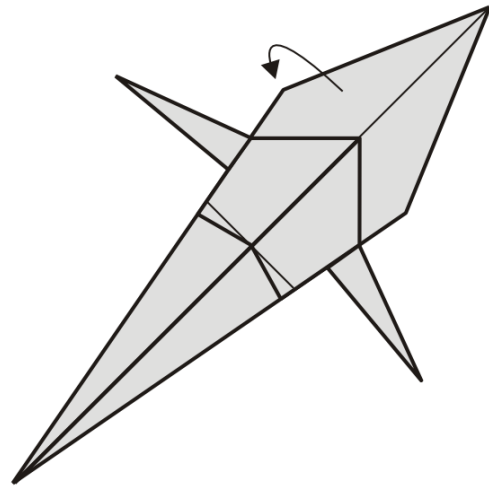

12. Hajtsuk félbe a figurát.

## Szöcske

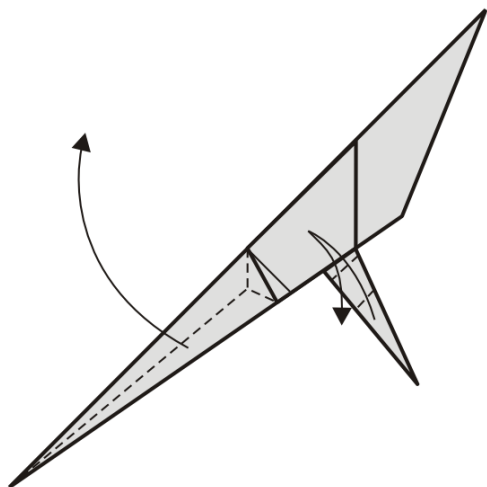

13. Az alsó csúcsok oldalait mindkét oldalt hajtsuk középre.

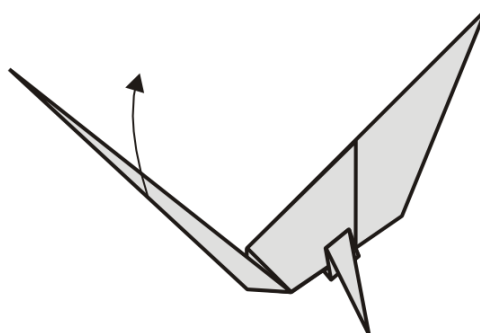

14. A csúcsokat kissé hajtsuk hátra.

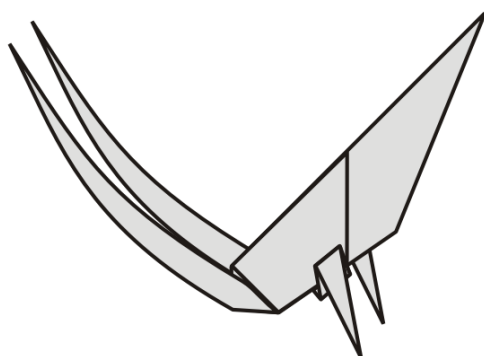

15. Kész az első rész.

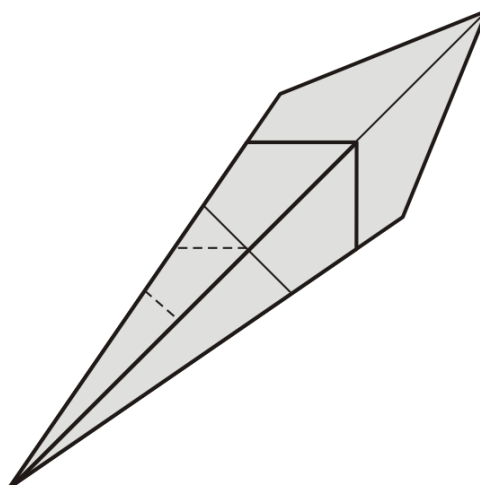

16. A hátsó rész kialakításához ismételjük meg az 1-10 lépéseket. A felső jelzésnél a csúcsot horpasszuk fel, az alsónál pedig horpasszuk le.

## Szöcske

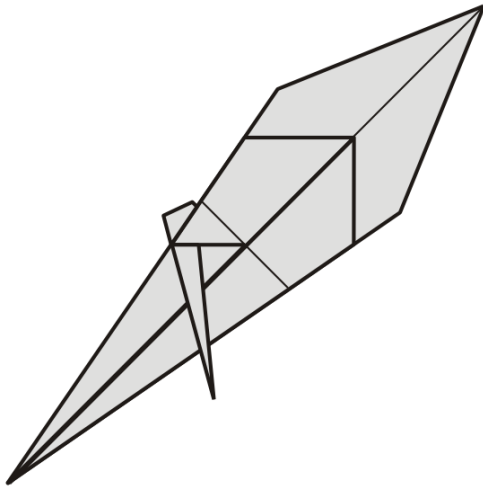

17. Ismételjük meg az előző lépést a másik csúcson is.

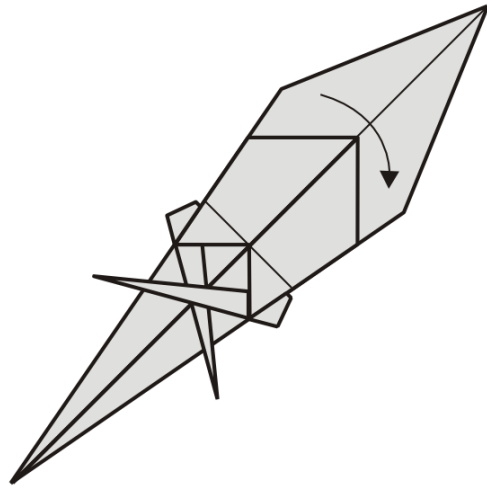

18. Hajtsuk félbe a figurát.

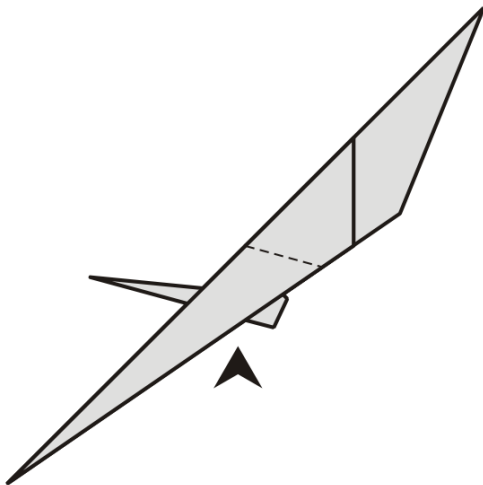

19. A csúcsokat mindkét oldalon horpasszuk fel.

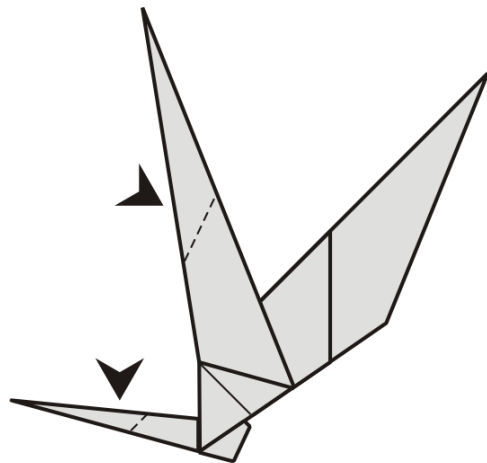

20. A csúcsokat horpasszuk a megadott irányba.

## Szöcske

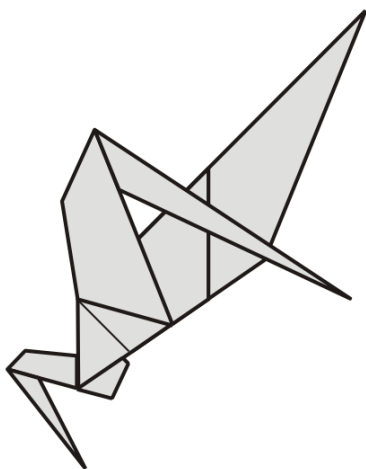

21. Kész a hátsó rész.

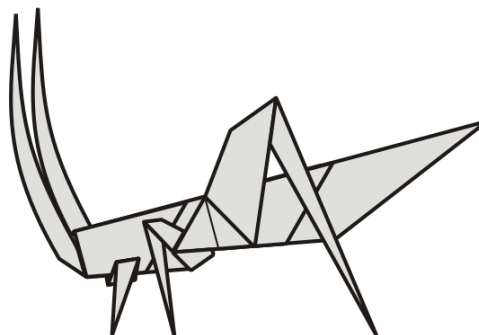

22. Fűzzük össze a részeket, és kész a szöcske.